

CORREZE
TULLE
TULLE
Secrétariat Général KY/SC

RÉPUBLIQUE FRANÇAISE

Liberté - Égalité - Fraternité

ARRÊTÉ DU MAIRE

Arrêté portant approbation de la proposition de location n° 24065234 et du contrat n°240716620 souscrit avec SODALEM pour la location d'une nacelle ciseaux électrique du 15 au 17 juillet 2024

Le Maire-adjoint,

- Vu le Code Général des Collectivités Territoriales,
- Vu le Budget Communal,
- Vu la délibération du Conseil Municipal du 11 avril 2023 donnant délégation au Maire et aux adjoints pour régler les affaires prévues aux articles L.2122.22 et L.2122.18 du Code Général des Collectivités Territoriales - Délibération abrogeant et remplaçant la délibération n° 11 du 29 septembre 2020,
- Vu l'arrêté n°31 du 31 mars 2023 abrogeant et remplaçant l'arrêté n°68 du 27 juin 2022 portant délégation de fonctions et de signature à Monsieur Jacques SPINDLER, Premier Adjoint,
- Considérant que la Ville de Tulle a sollicité la Société SODALEM pour la location d'une nacelle ciseaux électriques (10 mètres) du 15 au 17 juillet 2024 pour les besoins de la Direction Sports Education Jeunesse,
- Considérant qu'il convient, à cette fin, de souscrire un contrat avec ladite société,
- Vu la proposition de location n° 24065234,
- Vu le contrat de location n°240716620 afférent,

ARRETE :

ARTICLE 1er : Approuve la proposition de prix n° 24065234 et le contrat n°240716620 souscrit avec Société SODALEM - 14, Rue des Sources - le Puy Léger - 19330 FAVARS pour la location du 15 au 17 juillet 2024 d'une nacelle ciseaux électrique (10 mètres) pour les besoins de la Direction Sports Education Jeunesse de la collectivité.
Le montant total de cette location s'élève à 401,00 € HT soit 511,44 € TTC.

ARTICLE 2 : La dépense en résultant sera imputée sur les crédits inscrits au budget de la Ville,
Compte : 613588 - Code : SPO/STADIV

ARTICLE 3 : Ampliation du présent arrêté sera adressée à :

- Monsieur le Préfet de la Corrèze,
- Monsieur le Trésorier Principal de TULLE
- Monsieur le Directeur Général des Services de la Ville de TULLE,
- au cocontractant.

ARTICLE 4 : Le présent arrêté peut faire l'objet d'un recours auprès du Tribunal Administratif qui peut être saisi par l'application Télérecours citoyen accessible sur le site www.telerecours.fr.

Transmis au contrôle de légalité le : 23 JUL. 2024
Date et Réf. de l'accuse de réception : 23 JUL. 2024

AD79 - 15072024



TULLE, le 15 juillet 2024



Maire-Adjoint,

Jacques SPINDLER

CONTRAT DE LOCATION N° 240716620

Client : **TULLE01 - Ville TULLE**

ID TVA :

Date de livraison 15/07/2024 Commande : SPOR240025 Vendeur STEPHANIE	Référence : Tel le 26/06/2024 Chantier : Resp. chantier :
Téléphone : 05.55.20.69.10 Fax : Portable : E-Mail : kremena.yotov@ville-tulle.fr	Adresse du chantier : Gymnase VICTOR HUGO 19000 TULLE

Location avec renonciation à recours / Jours ouvrés / Paiement : 60 jours net par Virement BP

Article	Designation	Qté	Nbre Jours	PUHT Brut	R %	Prix UHT Net	Total Net HT
Bon de réservation N° 24064993 du 28/06/2024							
Devis N° 24065234 du 26/06/2024							
P1010	Nacelle ciseaux électrique 10m Location du 15/07/2024 à 06h30 retour prévu le 17/07/2024 Le matériel doit être rendu chargé. Renonciation à recours en sus de 10,00 % - soit 25,20 €	1,00	3,00	84,00		84,00	252,00
	P1010						252,00
LIVRA01	Livraison zone 1	2,00		49,00		49,00	98,00
LIVRA01	Livraison zone 1- Transfert de nacelle au gymnase Turgot pour le 16/07 <i>ou 17/07</i>	1,00		49,00		49,00	98,00
FF	Frais Facturation	1,00		2,00		2,00	49,00
							2,00

CONTRAT DE LOCATION N° 240716620 - TULLE01 - Ville TULLE -

Article	Designation	Qté	Nbre Jours	PUHT Brut	R %	Prix UHT Net	Total Net HT

EXTRAIT DES CONDITIONS GENERALES DE LOCATION

SE RAPPORTANT AUX RESPONSABILITES, AUX ASSURANCES ET A LA RENONCIATION A RECOURS.

L'INTEGRALITE DES CONDITIONS GENERALES DE LOCATION EST TELECHARGEABLE SUR L'ACCUEIL DE NOTRE SITE :

www.sodalem-location-levage.fr ou disponible sur simple demande à notre siège à FAVARS (tél : 05 55 27 90 27)

Article 10 - Responsabilité, assurances, renonciation à recours

Le loueur déclare transférer au locataire la garde juridique et matérielle du matériel loué pendant la durée du contrat et sous réserve des clauses concernant le transport.

Le loueur ne peut en aucun cas être tenu responsable à l'égard des tiers des conséquences matérielles ou immatérielles d'un arrêt ou d'une panne du matériel loué.

Le locataire ne peut employer le matériel loué à un autre usage que celui auquel il est normalement destiné, ni l'utiliser dans des conditions différentes de celles pour lesquelles la location a été faite ou encore enfreindre les règles de sécurité fixées tant par la législation que par le constructeur et ou le loueur.

Toutefois le locataire ne saurait être tenu des conséquences dommageables des vices cachés du matériel loué ou de l'usure non apparente rendant le matériel impropre à l'usage auquel il est destiné. Lorsque le matériel est confié pour réparation à un tiers, à l'initiative du loueur, il passe sous la garde de ce tiers, le locataire est alors déchargé de la responsabilité des dommages qui pourraient être causés par ce matériel ou à ce matériel.

10-1 - Dommages causés aux tiers (responsabilité civile) Le locataire est responsable des dommages causés par le matériel loué pendant la durée de la location. Lorsque le matériel loué est un véhicule terrestre à moteur (VTAM), le loueur a souscrit une assurance Responsabilité automobile obligatoire, pour tous les dommages causés aux tiers par le véhicule impliqué dans un accident de la circulation. Le loueur remet au locataire une autorisation de garde matérialisée par le contrat de location, indiquant sur ce contrat le nom de l'assureur et le numéro de police et sur demande du locataire, lui fournit une photocopie de l'attestation d'assurance. Le locataire s'engage à déclarer au loueur, dans les 48 heures par lettre recommandée avec accusé de réception, tout accident causé par le véhicule ou dans lequel le véhicule est impliqué, afin que le loueur puisse effectuer auprès de son assureur sa déclaration de sinistre dans les 5 jours. Le locataire reste responsable des conséquences d'un retard ou d'une absence de déclaration. L'assurance Responsabilité automobile souscrite par le loueur ne dispense pas le locataire de souscrire une assurance - Responsabilité Civile Entreprise - afin de garantir notamment les dommages causés aux tiers par les VTAM loués lorsqu'ils ne sont pas impliqués dans un accident de la circulation.

10-1-2 - Pour les autres matériels, le locataire doit être couvert par une assurance - Responsabilité Civile Entreprise - pour les dommages causés aux tiers par le matériel pris en location.

10-2 - Dommages causés au matériel loué (bris incendie vol) Le locataire est responsable des dommages causés au matériel loué pendant la durée de la location. Ces dommages peuvent être couverts des trois manières suivantes :
10-2-1 - Le locataire a souscrit une assurance couvrant le matériel pris en location. Cette assurance peut être spécifique pour le bien considéré ou annuelle pour couvrir tout le matériel que le locataire prend en location. Le locataire doit informer le loueur de l'existence d'une telle couverture d'assurance. Au plus tard au moment de la prise en charge du matériel, le locataire adresse l'attestation d'assurance correspondant au contrat souscrit, comportant notamment l'engagement pris par la compagnie d'assurance de verser l'indemnité entre les mains du loueur, les références du contrat qu'il a souscrit, le montant des garanties et des franchises. Le locataire et ses assureurs renoncent à tout recours contre le loueur et ses assureurs.

10-2-2 - Le locataire accepte la renonciation à recours proposée par le loueur. Les conditions de plafond et franchises figurant aux conditions particulières du contrat qui fixe le prix de cette renonciation à recours.

10-2-3 - Le locataire reste son propre assureur sous réserve de l'acceptation du loueur. A défaut de l'acceptation du loueur, le locataire déclare accepter les conditions du loueur, prévues à l'article 10-2-2 dont il supporte le prix mentionné au contrat de location.

10-2-4 - Dans le cas où le locataire assure le matériel auprès d'une compagnie d'assurance ou sur ses propres deniers, il est stipulé que le préjudice sera évalué à partir de la valeur à neuf catalogue du matériel.

10-3 - Déclaration de tout sinistre. En cas d'accident ou de tout autre événement, le locataire s'engage à :

- 1 - en informer le loueur (agence ayant établi le contrat) dans les 24 heures par écrit.
- 2 - en cas d'accident corporel, vol ou dégradation par vandalisme, faire établir dans les 48 heures, auprès des autorités de police, une déclaration détaillée mentionnant les coordonnées (date, heure et lieu ainsi que l'identification du matériel).
- 3 - faire parvenir dans les deux jours, au loueur, tous les ORIGINALS des pièces (rapport des autorités de police, constat amiable d'accident automobile, constat d'huissier...) qui auront été établis.
- 4 - pour le vol ou la perte, la facturation de location prendra fin le jour de la réception de la déclaration du sinistre.

Dans tous les cas, le matériel sera remboursé au loueur par le locataire sans délai. Le locataire acceptant a posteriori ses propres recours.

-en cas de vol, perte ou destruction totale sur la base de la valeur catalogue d'un matériel neuf, déduction faite d'un pourcentage de vétusté de 10% par an plafonné à 50% avec un minimum de 5 000 euros hors taxes.

Dans tous les cas et en sus de l'indemnisation du matériel, le loueur pourra facturer les pertes d'exploitation représentant le prix de location journalier du matériel concerné x le nombre de jours d'immobilisation, plafonné à 365 jours.

10-4 - Clause de renonciation à recours. En plus de la prestation de location est conformément à l'article 10-2-2, le loueur propose au locataire un service supplémentaire de prise en charge des dommages occasionnés au matériel loué dans les conditions suivantes :

1 - Etendue. Cette garantie optionnelle couvre les dommages directs causés au matériel loué dans le cadre d'une utilisation normale, à l'exclusion de tout autre dommage occasionné à tout tiers.

Ainsi se trouvent garantis :

- bris ou destruction accidentels, soudains et imprévisibles

- inondations, tempêtes et autres événements naturels et catastrophiques, dommages électriques, courts-circuits, surtension, incendies, foudres, explosions, la perte ou la vol lorsque le locataire a protégé le matériel notamment par la présence

de chaînes anti-démarrage codé, cadenas, ou tout autre moyen de protection ou de gardiennage.

En dehors des heures d'utilisation, le matériel doit être stationné dans un endroit clos et fermé à clé.

2 - Déchets. Ainsi, se trouvent exclus tout dommage :

- intentionnel ou trouvant son origine dans une négligence du locataire, résultant d'une mauvaise appréciation des conditions de location (générales et particulières), des instructions constructeur pour l'utilisation, l'entretien et la conduite du

matériel, des dispositions du code de la route, -les crevaisons de pneumatiques, -le bris de glaces, -le vol ou la perte lorsque le locataire ne peut justifier avoir appliqué le principe de protection du matériel, -tous vols partiels et notamment

batteries, roues, godets, fourches et accessoires, pneus, feux, gyrophares, extincteurs. -Les frais de remorquage, d'entreposage, de grutage et d'embarquement.

Les opérations de transport et celles d'attelage (chargement et déchargement) ne rentrent pas dans le champ de la garantie. Le bénéfice de la clause est conditionné à l'absence de facture ou retard de paiement.

3 - Tarification. Selon les taux indiqués ci-dessous, en sus du prix de location mentionné sur le contrat, par jour de mise à disposition, +10% pour tous nos matériels.

4 - Limitations de garantie. Cette garantie est consentie sous déduction d'une franchise par sinistre restant à la charge du locataire et représentant : - en cas de vol, perte ou destruction totale 30% de la valeur catalogue d'un matériel neuf, avec un

minimum de 5 000 euros hors taxes

- en cas de bris partiel, 30% de l'ensemble des coûts occasionnés par la réparation du matériel, avec un minimum de 4 000 euros hors taxes

- En cas de vandalisme et d'incendie, 30% de la valeur catalogue d'un matériel neuf ou de l'ensemble des coûts occasionnés par la réparation du matériel, avec un minimum de 3 000 euros hors taxes.

Nombre de lignes d'articles dans le bon : 4

Renonciation à recours	25,20	Montant TVA	85,24	Observations
		Total H.T.	401,00	
		(Hors Ass) Net T.T.C.	511,44	

Prise en charge Je soussigné, prends en charge le matériel désigné que je reconnais, exception faite des observations ci-dessous être en bon état et j'accepte les conditions de location de la présente

Date	15 JUL. 2024	Pour le client	Pour SODALEM SAS BADEFORT
Nom et signature		Date	Nom et signature

Attention, l'entreprise SAS SODALEM BADEFORT sera fermée du lundi 05 août 2024 au samedi 17 août 2024 inclus, aucun service ne sera ouvert.

Pensez à anticiper les locations et les retours.

**Proposition de location
N° 24065234 du 26/06/2024**

Ville TULLE

10 RUE FELIX VIDALIN
B.P 215
19012 TULLE CEDEX

Référence : Tel le 26/06/2024

Code Client : TULLE01	Opérateur : Stéphanie	Commande :
Chantier :		Téléphone : 05.55.20.69.10
Responsable :		Fax :
Adresse chantier : Gymnase Victor Hugo		Portable :
		E-Mail : kremena.yotov@ville-tulle.fr
19000 TULLE		ID TVA :

Location avec Renonciation à recours / Jours ouvrés

Code article	Désignation	Qté	Prix Unit HT	Total HT
NACEL13	Nacelle ciseaux électrique 10m Location du 15/07/2024 à 08h00 retour prévu le 16/07/2024 à 17h30 Le matériel doit être rendu chargé. Renonciation à recours en sus de 10,00 % - soit 16,80 €	2,00	84,00	168,00
	P1010			
LIVRA01	Livraison zone 1	2,00	49,00	98,00
LIVRA01	Livraison zone 1- Transfert de nacelle au gymnase Turgot pour le 16/07	1,00	49,00	49,00
FF	Frais Facturation	1,00	2,00	2,00

Proposition de location N° 24065234 du 26/06/2024 - TULLE -

Code article	Désignation	Qté	Prix Unit HT	Total HT

**EXTRAIT DES CONDITIONS GENERALES DE LOCATION
SE RAPPORTANT AUX RESPONSABILITES, AUX ASSURANCES ET A LA RENONCIATION A RECOURS.
L'INTEGRALITE DES CONDITIONS GENERALES DE LOCATION EST TELECHARGEABLE SUR L'ACCUEIL DE NOTRE SITE :
www.sodalem-location-levage.fr ou disponible sur simple demande à notre siège à FAVARS (tél : 05 55 27 90 27)
- DUREE DE VALIDITE : 1 MOIS**

Article 10 – Responsabilité, assurances, renonciation à recours
Le locateur déclare transférer au locataire la garde juridique et matérielle du matériel loué pendant la durée du contrat et sous réserve des clauses concernant le transport.
Le locateur ne peut en aucun cas être tenu responsable à l'égard des tiers des conséquences matérielles ou immatérielles d'un arrêt ou d'une panne du matériel loué.
Le locataire ne peut employer le matériel loué à un autre usage que celui auquel il est normalement destiné, ni l'utiliser dans des conditions différentes de celles pour lesquelles la location a été faite ou encore enfreindre les règles de sécurité fixées tant par la législation que par le constructeur et/ou le loueur.
Toutefois le locataire ne saurait être tenu des conséquences dommageables des vices cachés du matériel loué ou de l'usure non apparente rendant le matériel impropre à l'usage auquel il est destiné. Lorsque le matériel est confié pour réparation à un tiers, à l'initiative du locateur, il passe sous la garde de ce tiers, le locataire est alors déchargé de la responsabilité des dommages qui pourraient être causés par ce matériel ou à ce matériel.
10-1 – Dommages causés aux tiers (responsabilité civile) Le locataire est responsable des dommages causés par le matériel loué pendant la durée de la location.
10-1-1 – Lorsque le matériel loué est un « véhicule terrestre à moteur » (VTAM), le locateur a souscrit une assurance Responsabilité automobile obligatoire, pour tous les dommages causés aux tiers par le véhicule impliqué dans un accident de la circulation. Le locateur remet au locataire une autorisation de garde matérialisée par le contrat de location, indique sur ce contrat le nom de l'assureur et le numéro de police et sur demande du locataire, lui fournit une photocopie de l'attestation d'assurance. Le locataire s'engage à déclarer au locateur, dans les 48 heures par lettre recommandée avec accusé de réception, tout accident causé par le véhicule ou dans lequel le véhicule est impliqué, afin que le locateur puisse effectuer auprès de son assureur, sa déclaration de sinistre dans les 5 jours. Le locataire reste responsable des conséquences d'un retard ou d'une absence de déclaration. L'assurance Responsabilité automobile souscrite par le locateur ne dispense pas le locataire de souscrire une assurance « Responsabilité Civile Entreprise » afin de garantir notamment les dommages causés aux tiers par les VTAM loués lorsqu'ils ne sont pas impliqués dans un accident de la circulation.
10-1-2 – Pour les autres matériels, le locataire doit être couvert par une assurance « Responsabilité Civile Entreprise », pour les dommages causés aux tiers par le matériel pris en location.
10-2 – Dommages causés au matériel loué (bris, incendie, vol...) Le locataire est responsable des dommages causés au matériel loué pendant la durée de la location. Ces dommages peuvent être couverts des trois manières suivantes :
10-2-1 – Le locataire a souscrit une assurance couvrant le matériel pris en location : Cette assurance peut être spécifique pour le bien considéré ou annuelle pour couvrir tout le matériel que le locataire prend en location. Le locataire doit informer le locateur de l'existence d'une telle couverture d'assurance. Au plus tard au moment de la prise en charge du matériel, le locataire adresse l'attestation d'assurance correspondant au contrat souscrit, comportant notamment l'engagement pris par la compagnie d'assurance de verser l'indemnité entre les mains du locateur, les références du contrat qu'il a souscrit, le montant des garanties et des franchises. Le locataire et ses assureurs renoncent à tout recours contre le locateur et ses assureurs.
10-2-2 – Le locataire accepte la renonciation à recours proposé par le locateur. Les conditions de plafond et franchises figurent aux conditions particulières du contrat qui fixe le prix de cette renonciation à recours.
10-2-3 – Le locataire reste son propre assureur sous réserve de l'acceptation du locateur. A défaut de l'acceptation du locateur, le locataire déclare accepter les conditions du locateur, prévues à l'article 10-2-2 dont il supporte le prix mentionné au contrat de location.
10-2-4 – Dans le cas où le locataire assure le matériel auprès d'une compagnie d'assurance ou sur ses propres deniers, il est stipulé que le préjudice sera évalué à partir de la valeur à neuf catalogue du matériel.
10-3 – Déclaration de tout sinistre. En cas d'accident ou de tout autre événement, le locataire s'engage à :
1 – en informer le locateur (agence ayant établi le contrat) dans les 24 heures par écrit.
2 – en cas d'accident corporel, vol ou dégradation par vandalisme, faire établir dans les 48 heures auprès des autorités de police, une déclaration détaillée mentionnant les circonstances, date, heure et lieu ainsi que l'identification du matériel.
3 – faire parvenir, dans les deux jours, au locateur, tous les ORIGINAUX des pièces (rapport des autorités de police, constat amiable d'accident automobile, constat d'huissier, ...) qui auront été établis.
4 – pour le vol ou la perte, la facturation de location prendra fin le jour de la réception de la déclaration du sinistre.
Dans tous les cas, le matériel sera remboursé, au locateur par le locataire sans délai ; le locataire exerceant a posteriori ses propres recours :
-en cas de vol, perte ou destruction totale sur la base de la valeur catalogue d'un matériel neuf, déduction faite d'un pourcentage de vétusté de 10% par an plafonné à 50% avec un minimum de 6 000 euros hors taxes.
Dans tous les cas et en sus de l'indemnisation du matériel, le locateur pourra facturer les pertes d'exploitation représentant le prix de location journalier du matériel concerné x le nombre de jours d'immobilisation, plafonné à 365 jours.
10-4 – Clause de renonciation à recours. En plus de la prestation de location est conformément à l'article 10-2-2, le locateur propose au locataire un service supplémentaire de prise en charge des dommages occasionnés au matériel loué dans les conditions suivantes :
1. Etendue. Cette garantie optionnelle couvre les dommages directs causés au matériel loué, dans le cadre d'une utilisation normale, à l'exclusion de tout autre dommage occasionné à tout tiers.
Ainsi se trouve garantis :
-bris ou destruction accidentels, soudains et imprévisibles,
-inondations, tempêtes et autres événements naturels et catastrophiques, -dommages électriques, courts-circuits, surtension, -incendies, foudres, explosions, -la perte ou le vol lorsque le locataire a protégé le matériel notamment par la présence de chaînes, anti-démarrage codé, cadenas, ou tout autre moyen de protection ou de gardiennage.
En dehors des heures d'utilisation, le matériel doit être stationné dans un endroit clos et fermé à clé.
2. Déchéances. Ainsi se trouvent exclus tout dommage :
-intentionnel ou trouvant son origine dans une négligence du locataire, -résultant d'une mauvaise appréciation des conditions de location (générales et particulières), des instructions constructeur pour l'utilisation, l'entretien et la conduite du matériel, des dispositions du code de la route, -les crevaisons de pneumatiques -le bris de glaces -le vol ou la perte lorsque le locataire ne peut justifier avoir appliqué le principe de protection du matériel, -tous vols partiels et notamment batteries, roues, godets, fourches et accessoires : phares, feux, gyrophares, extincteurs, -Les frais de remorquage, d'entreposage, d'entreposage, de grutage et d'enlèvement.
Les opérations de transport et celles attachées (chargement et déchargement) ne rentrent pas dans le champ de la garantie. Le bénéfice de la clause est conditionné à l'absence de facture en retard de paiement.
3. Tarification. Selon les taux indiqués ci-dessous, en sus du prix de location mentionné sur le contrat, par jour de mise à disposition. -10% pour tous nos matériels.
4. Limitations de garantie. Cette garantie est consentie sous déduction d'une franchise par sinistre restant à la charge du locataire et représentant : -en cas de vol, perte ou destruction totale 30% de la valeur catalogue d'un matériel neuf, avec un minimum de 6 000 euros hors taxes.
-en cas de bris partiel, 30% de l'ensemble des coûts occasionnés par la réparation du matériel, avec un minimum de 4 000 euros hors taxes.
- En cas de vandalisme et d'incendie, 30% de la valeur catalogue d'un matériel neuf ou de l'ensemble des coûts occasionnés pour la réparation du matériel, avec un minimum de 3 000 euros hors taxes.

Paiement : 60 jours net par Virement BP

**Bon pour accord
Signature et cachet**

Montant brut HT	317,00
Renonciation à recours	16,80
Montant net HT	333,80
Montant de la TVA	66,76
Montant net TTC	400,56

**TOUT ARRÊT DE LOCATION DOIT ÊTRE CONFIRMÉ PAR MAIL,
DANS LE CAS CONTRAIRE NOUS SERONS DANS L'OBLIGATION
DE FACTURER LA (OU LES) JOURNÉE(S).**

**Attention, l'entreprise SAS SODALEM BADEFORT sera fermée du lundi 05 août 2024 au samedi 17 août 2024 inclus,
aucun service ne sera ouvert.**

Pensez à anticiper les locations et les retours.

COMPACT 8/10 N

Plates-formes ciseaux électriques

Les avantages Haulotte®

- Hauteur repliée permettant de passer en dessous des portes standards
- Largeur de 0,81 m permettant d'accéder aux zones les plus encombrées
- Rayon de braquage de 2,38 m permettant une très grande maniabilité
- Sécurité maximale grâce à un dispositif anti-basculement (Pot Hole) et limiteur de charge dans plate-forme
- Très grande autonomie de travail
- Robuste, fiable et facile à entretenir

EQUIPEMENT STANDARD

- Pneus non marquants
- Gardes-corps rabattables (Compact 10N)
- Extension plate-forme 0,92 m
- Contrôleur de dévers
- Limiteur de charge dans plate-forme
- 2 vitesses de translation
- 2 roues motrices et directrices (avant)
- Mise en roue libre
- Batteries 24 V - 4 x 6 V
- Chargeur de batteries 30 A
- Indicateur de charge de batteries
- Compteur horaire
- Klaxon
- Anneaux de remorquage et d'élingage
- Anneaux de sécurité pour harnais
- Système de descente de secours

OPTIONS & ACCESSOIRES

- Bruiteur de translation
- Prise électrique dans plate-forme
- Rallonge 1,5 m du poste de conduite
- Phare de travail
- Feu à éclats
- Huile biodégradable
- Remplissage centralisé des batteries
- Bruiteur pour mouvement et translation
- Système de pesage panier

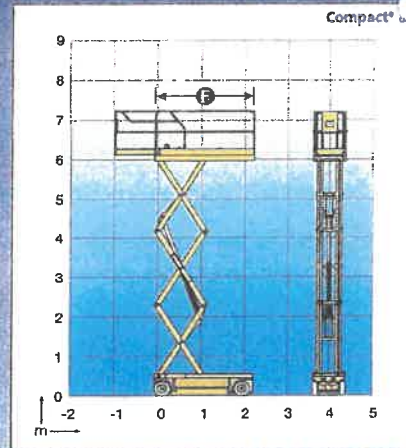
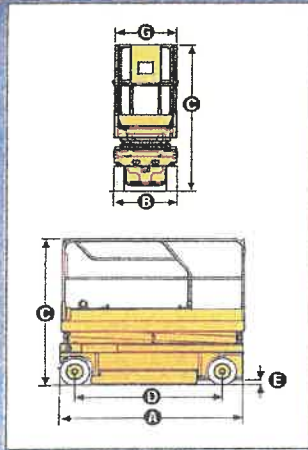

CARACTÉRISTIQUES

	Compact 8	Compact 10 N
Hauteur de travail	8 m	10 m
Hauteur plate-forme	8 m	8 m
Manœuvrable jusqu'à	8 m	8 m
Capacité maximum	230 kg	230 kg
A Longueur repos	2,31 m	
avec marchepied	2,48 m	
B Largeur	0,81 m	
C Hauteur repos	2,18 m	2,18 m
Hauteur transport	1,33 m	
D Empattement	1,86 m	
E Garde au sol	12,5 cm	
avec Pot Hole déployé	2,5 cm	
F x G Dimensions plate-forme	2,3 m x 0,8 m	
Dimension extension	0,92 m	
Capacité extension	150 kg	120 kg
Vitesse de translation	1 km/h - 3,5 km/h	
Rayon de braquage intérieur	0,34 m	
Rayon de braquage extérieur	2,38 m	
Temps montée / descente	51 sec	42 sec
Pente maximum	23%	
Dévers	2°	
Mouvements	Commandes proportionnelles	
Batteries	180 Amp/h	
Pneus pleins à bandage	Caoutchouc solide 38 x 13 x 5 cm	
Réservoir hydraulique	27 l	
Poids	1530 kg	2 160 kg

SODALEN
SAS SODALEM BADEFORT
"LE PUY LEGER"
19330 FAVARS
Tél.: 05.55.27.30.27 - Fax: 05.55.29.48.99



HAULOTTE FRANCE • ZI MI PLAINE • 26 rue des Tâches • 69800 SAINT-PIERRE
L. +33 (0)4 72 88 05 70 • FAX +33 (0)4 72 88 01 43 • E-mail : haulottefrance@haulotte.com • www.haulotte.fr

Haulotte 
GROUP

Haulotte Group - La Péronnière - BP 9 - 42152 L'Horme - France • Tél : +33 (0)4 77 29 24 24 - Fax : +33 (0)4 77 29 41 40